



PEZZOPANE MANUFATTI S.r.l.

Via ex Salaria per L'Aquila km 91+500, 02010 Nucleo Industriale di Rieti-Cittaducale (Ri)  
tel 0746.606020/fax 0746.606988/handy 335.5741546  
e-mail: commerciale@pezzopanemanufatti.it

Data Emissione : 22/05/2014  
Classe di resistenza: C35/40 - Armatura: rete els B450C  
Materiali: Slump CIs Canale: S1  
Classe Esposizione: XC4-XD2-XF1 - Conicità prefabbricato: si

DATA AGGIORNAMENTO: 11/06/2018  
NOME FILE:140522 - 35xH38x100 sp 7 definitivo  
Scala disegno: Varie  
Foglio 1/1

### STANDARD

### SPECIALE

SCATOLARE 35XH38 L=100 ACQUE BIANCHE

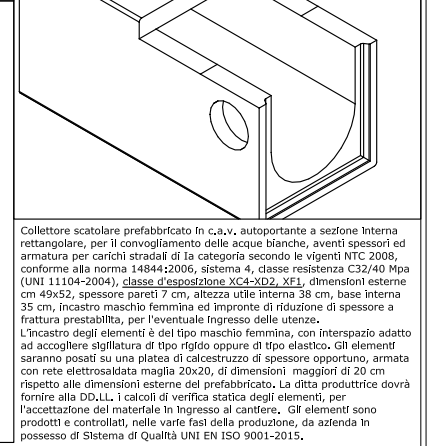
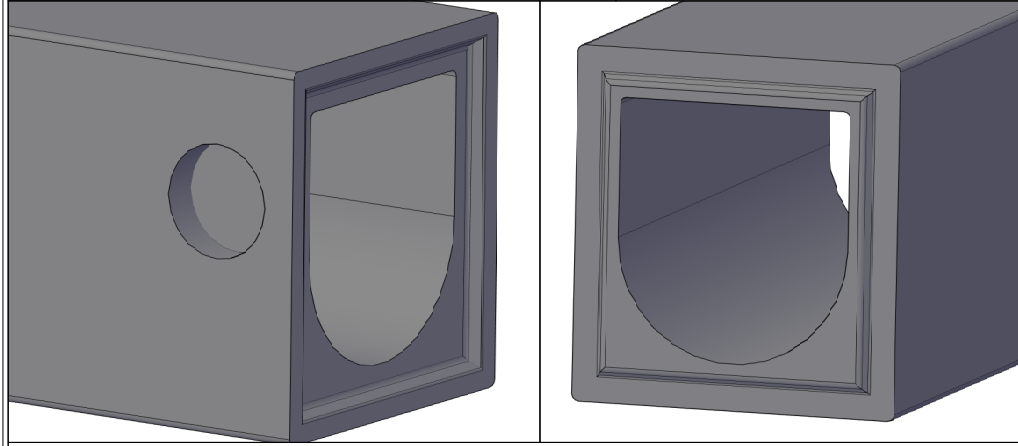
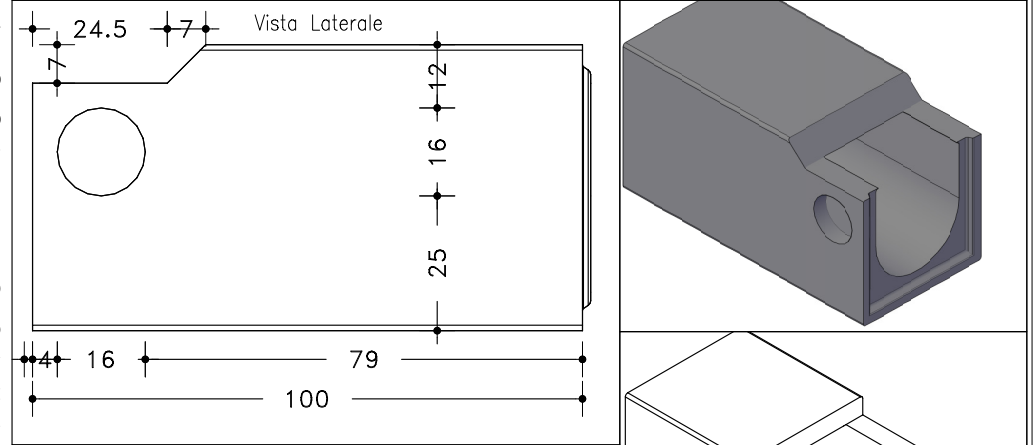
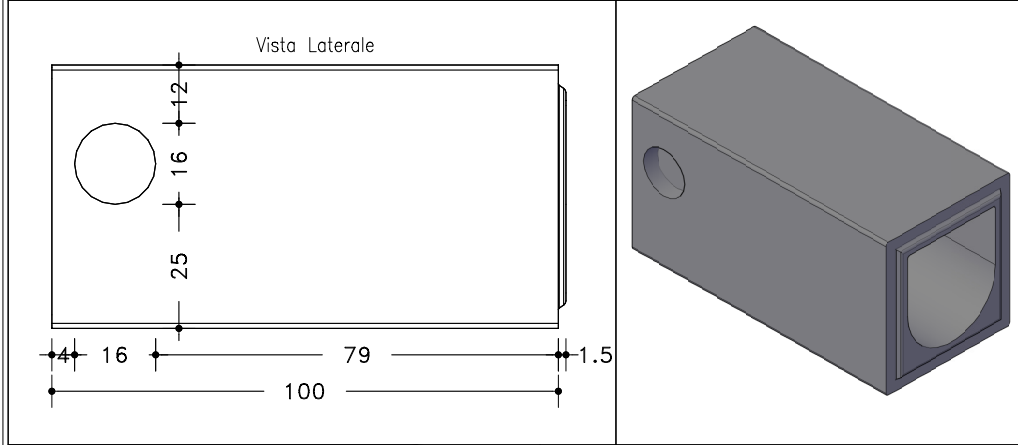
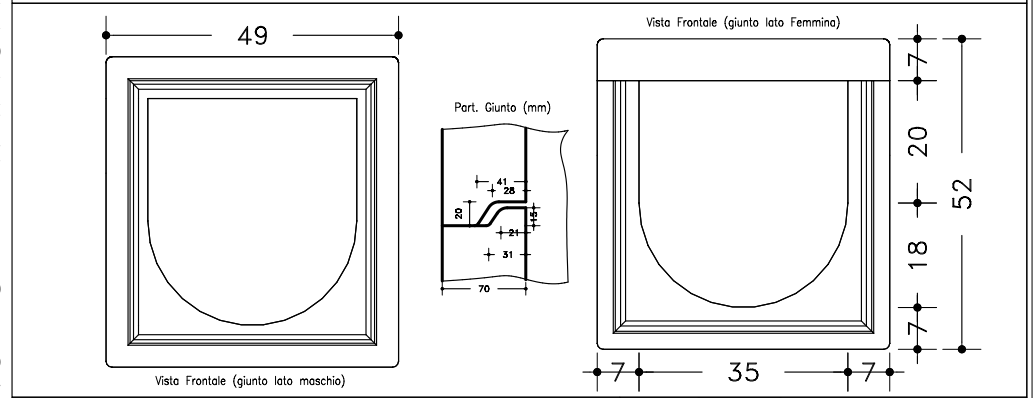
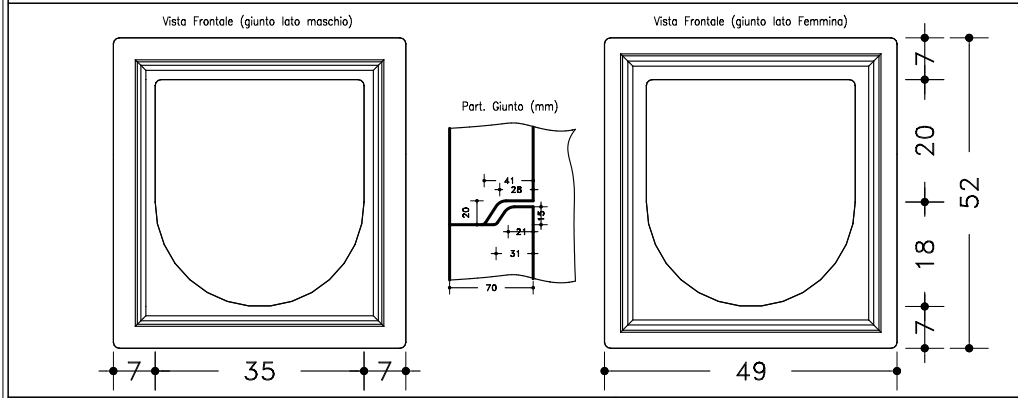

Collettore scatolare prefabbricato in c.a.v. autoportante a sezione interna rettangolare, per il convogliamento delle acque bianche, aventi spessori ed armatura per carichi stradali di Ia categoria secondo le vigenti NTC 2008, conforme alla norma 14844:2006, sistema 4, classe resistenza C32/40 Mpa (UNI 11104-2004), classe d'esposizione XC4-XD2, XF1, dimensioni esterne cm 49x52, spessore pareti 7 cm, altezza utile interna 38 cm, base interna 35 cm, incastro maschio femmina ed impronte di riduzione di spessore a frattura prestabilita, per l'eventuale ingresso delle utenze.  
L'incastro degli elementi è del tipo maschio femmina, con interspazio adatto ad accogliere stigliatura di tipo rigido oppure di tipo elastico. Gli elementi saranno posati su una platea di calcestruzzo di spessore opportuno, armata con rete elettrosaldata maglia 20x20, di dimensioni maggiori di 20 cm rispetto alle dimensioni esterne del prefabbricato. La ditta produttrice dovrà fornire alla DD.LL. i calcoli di verifica statica degli elementi, per l'accettazione del materiale in ingresso al cantiere. Gli elementi sono prodotti e controllati, nelle varie fasi della produzione, da azienda in possesso di Sistema di Qualità UNI EN ISO 9001-2015.

Le dimensioni, i pesi, le finiture dei manufatti, si intendono nominali, ed a semplice titolo informativo e senza alcun impegno.  
Gli elementi prefabbricati presentano le caratteristiche corrispondenti allo standard medio di questo tipo di produzione eseguito in impianti meccanizzati.  
La Pezzopane Manufatti S.r.l. si riserva a termini di legge la proprietà di questo disegno con divieto di riprodurlo o renderlo comunque noto a terzi o a ditte concorrenti senza preventiva autorizzazione scritta.

Le voci di capitolo hanno carattere puramente indicativo e si riferiscono per quanto possibile al prezzo regionale.