



Via ex Salaria per L'Aquila km 91+500, 02010 Nucleo Industriale di Rieti-Cittaducale (Ri)
tel 0746.606020/fax 0746.606988/handy 335.5741546
e-mail: commerciale@pezzopanemanufattisrl.it

PEZZOPANE MANUFATTI S.r.l.

Data Emissione : 05/03/2015

DATA AGGIORNAMENTO: 16/07/2018

Classe di resistenza: C20/25 - Armatura: rete els B450C
Materiali: Slump Cls Prolunga/Pozzetto: S1 - Slump Cls Coperchio: S1
Classe Esposizione: XC3-XD1-XA1 - Conicità prefabbricato: si

NOME FILE:40x40x40 sp 4

Scala disegno: Varie Foglio 1/1

Pozzetto 40x40xH_{int}37 sp 4

Prolunga 40x40xH_{est}40 sp 4

PIANTA

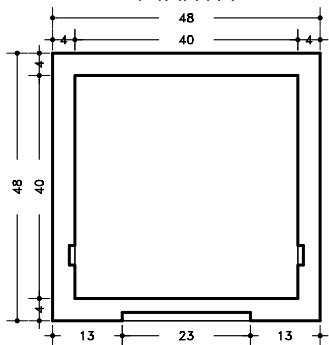

PIANTA

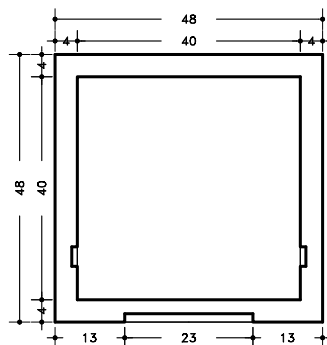

SEZIONE LONG

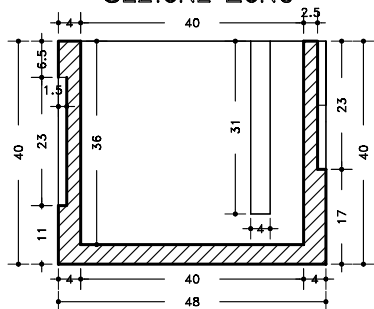

SEZIONE LONG

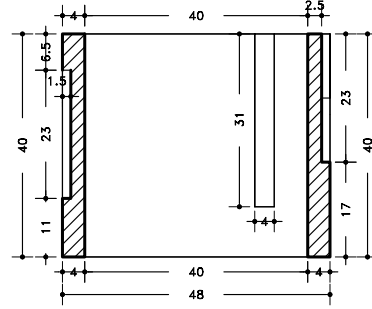

SEZIONE TRASV

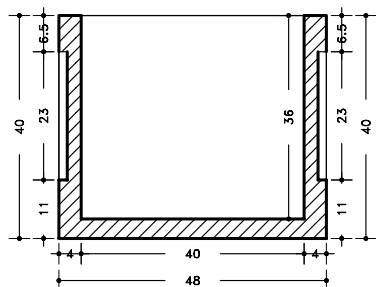

SEZIONE TRASV

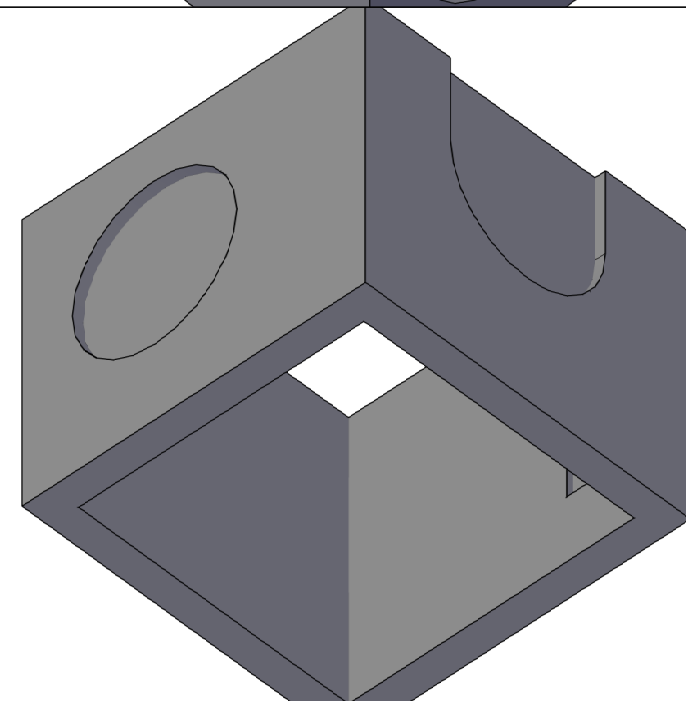
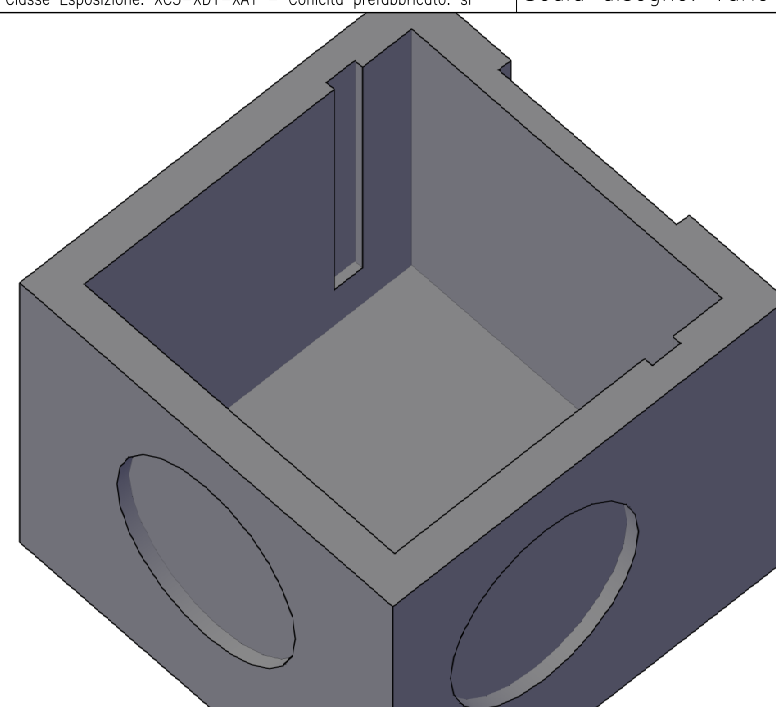
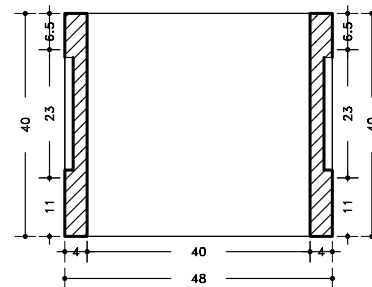

Pozzetto d'ispezione realizzato in calcestruzzo vibrocompresso classe di resistenza C 20/25 (UNI 11104-2004), dimensioni interne cm 40x40, spessore pareti 4 cm, altezza utile 37 cm, incastro in aderenza ed impronte di riduzione di spessore a frattura prestabilita per l'introduzione del tubo di attraversamento se previste dal progetto, e fori per pedanole di discesa in acciaio. Gli elementi saranno tra loro sigillati e stuccati con l'interposizione di malta cementizia.
Gli elementi sono prodotti e controllati, nelle varie fasi della produzione, da azienda in possesso di Sistema di Qualità UNI EN ISO 9001-2015.
Le voci di capitolo hanno carattere puramente indicativo e si riferiscono per quanto possibile al prezzario regionale.

Prolunga per pozzetto d'ispezione realizzato in calcestruzzo vibrocompresso classe di resistenza C 20/25 (UNI 11104-2004), dimensioni interne cm 40x40, spessore pareti 4 cm, altezza utile 40 cm, incastro in aderenza ed impronte di riduzione di spessore a frattura prestabilita per l'introduzione del tubo di attraversamento se previste dal progetto, e fori per pedanole di discesa in acciaio. Gli elementi saranno tra loro sigillati e stuccati con l'interposizione di malta cementizia.
Gli elementi sono prodotti e controllati, nelle varie fasi della produzione, da azienda in possesso di Sistema di Qualità UNI EN ISO 9001-2015.
Le voci di capitolo hanno carattere puramente indicativo, e si riferiscono per quanto possibile al prezzario regionale.

Le dimensioni, i pesi, le finiture dei manufatti, si intendono nominali, ed a semplice titolo informativo e senza alcun impegno.
Gli elementi prefabbricati presentano le caratteristiche corrispondenti allo standard medio di questo tipo di produzione eseguito in impianti meccanizzati.
La Pezzopane Manufatti S.r.l. si riserva a termini di legge la proprietà di questo disegno con divieto di riprodurlo o renderlo comunque noto a terzi o a ditte concorrenti senza preventiva autorizzazione scritta.